



GDSV8 146x188L

Q37-C3-1



FICHE TECHNIQUE

Ind. a - Révision 09-2017

Tension	Fréquence	Puissance absorbée	Intensité absorbée	Débit	Vitesse de rotation	Niveau sonore	Sens de rotation	Température d'utilisation
V	Hz	W	A	m ³ /h	RPM	dBA	↻	Min/Max
230	50/60	300	1,32	1285	2205		L	-20°C / +60°C
230	50/60			756 CFM				-4°F / 140°F

dBA : soufflage libre

ErP 2013

OK

ErP 2015

OK

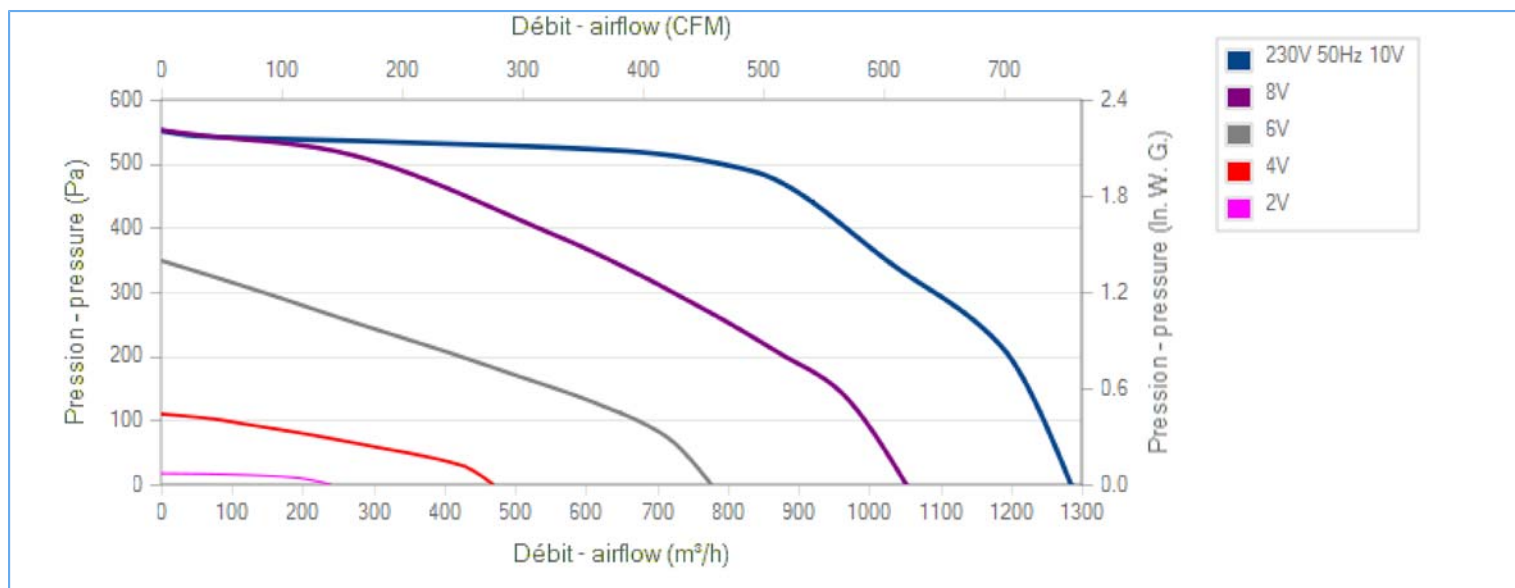
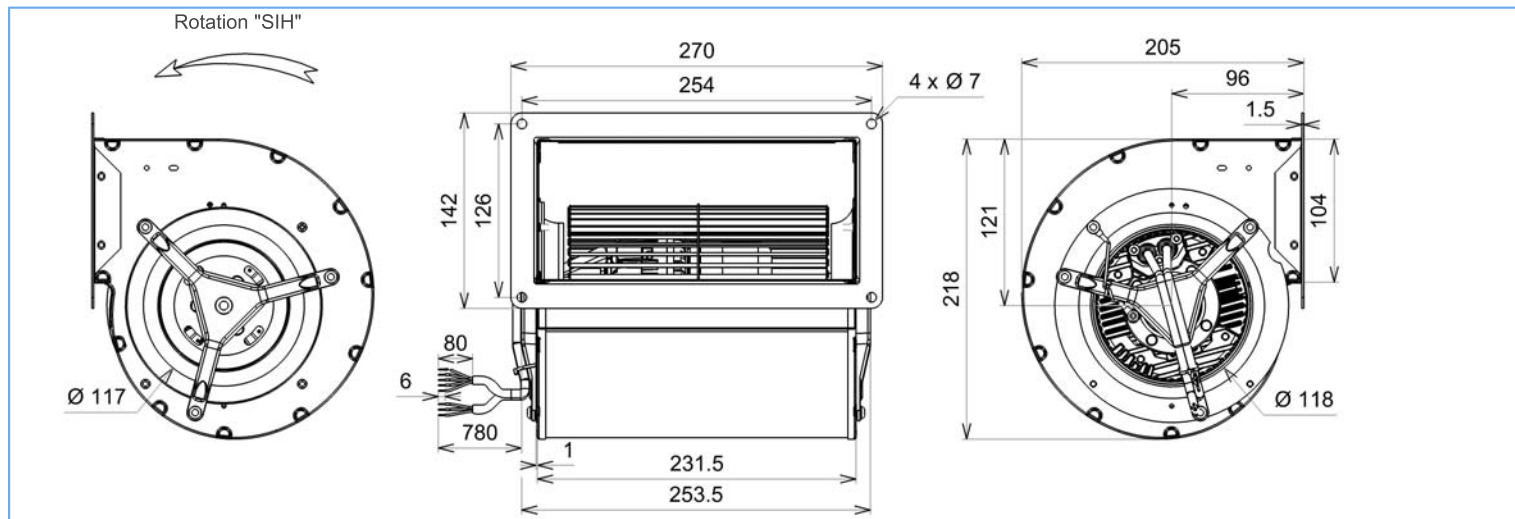

Essai réalisé avec la volute ECOFIT

Descriptif

- .Poids : 4,9 Kg
- .Roulements à billes
- .Bobinage Classe F
- .Protection IP54 selon EN60034-5 à vérifier selon position et installation
- .Equilibrage G2.5
- .Rotor électrozingué
- .Volute tôle galvanisée
- .Turbine tôle galvanisée

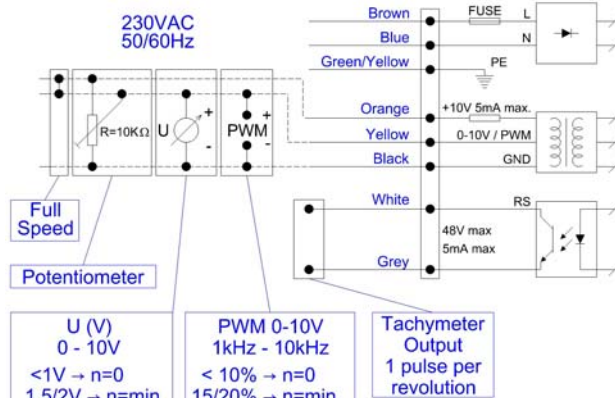

www.servorecambios.com
www.sr-electricmotors.com

Barcelona • Telf. (+34) 93 462 08 19 • Fax. (+34) 93 462 07 88

Document non contractuel. Toutes les données de cette page sont sujettes à modifications. Photo pour information uniquement.



GDSV8 146x188L

Q37-C3-1



FICHE TECHNIQUE

Ind. a - Révision 09-2017

Données conformément à la directive ErP

Tension	230	V
Fréquence	50	Hz
Puissance	0,245	kW ⁽¹⁾
Débit	655	m ³ /h ⁽¹⁾
Pression	520	Pa ⁽¹⁾
Vitesse de rotation	2920	RPM ⁽¹⁾

(1) Au point de rendement optimal

	Actuel	Cible 2013	Cible 2015
Rendement global (η)	43,6	26,8	33,8
Niveau de rendement (N)	54	37	44
Catégorie de mesure A-D	A		
Catégorie de rendement	statique		
Variateur de vitesse	oui		
Rapport spécifique	1,00		

Conçu pour des applications standards au sens de la directive EU 2009/125/EC

Accessoires

21291

Conditions de mesure

Contactez ECOFIT

Documents

Manuel d'utilisation

www.ecofit.com/site/normes

Operating and recycling manual

www.ecofit.com/anglais/normes

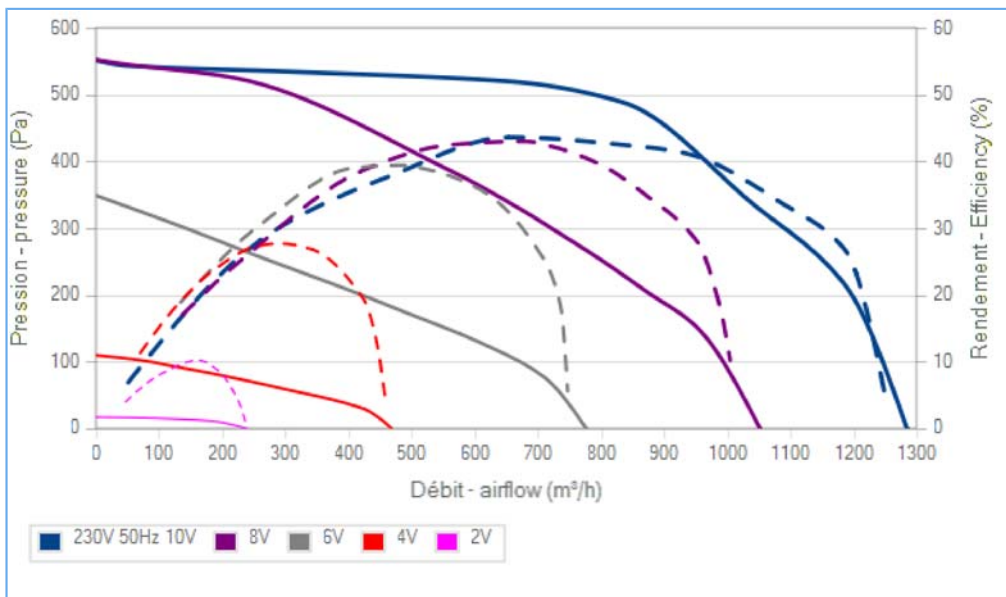
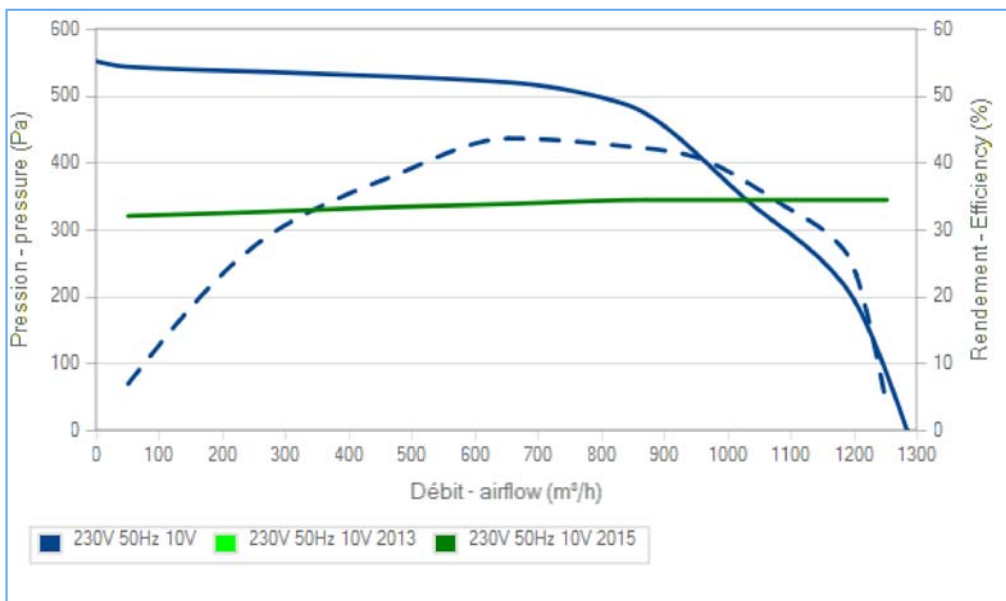

La courbe de rendement intègre le facteur de compensation de charge partielle du règlement (UE) n°327/2011
The efficiency curve includes part load compensation factor of regulation (EU) n°327/2011



Document non contractuel. Toutes les données de cette page sont sujettes à modifications. Photo pour information uniquement.